

模様編みの巾着 (Q21-4)

◆出来上がりイメージ◆



- ◆使用糸◆ quatre(キャトル)
A色…32g(1玉) B色…5g(1玉)
- ◆使用針◆ 棒針5号、かぎ針6/0号、縄編み針
- ◆ゲージ◆ 模様編み 10cm角 30.5目34段

◆編み方要点◆

- ① A色で指で作る作り目を40目作ります。 ※作り目は1段目とします。
- ② 模様編みを44段編みます(本体の編み方記号図参照)。
- ③ 1段目で36目に減らし目をし、ガーター編みで編んでいきます。3段目でひもを通す穴をあけ、14段編んだら15cm程残して糸を切ります。
- ④ B色で15~16段のガーター編みをし、伏せ目をします。
- ⑤ A色で作り目をしたところから40目拾い、②~④と同様に本体を編んでいきます。
- ⑥ ◎と◎、△と△を外表に合わせ、すくいとしをして袋にします。
- ⑦ B色でひもを2本編み、巾着に通します。A色でひもの先の玉編みを左右編み、完成です(ひもの編み方参照)。

<寸法図> 棒針5号

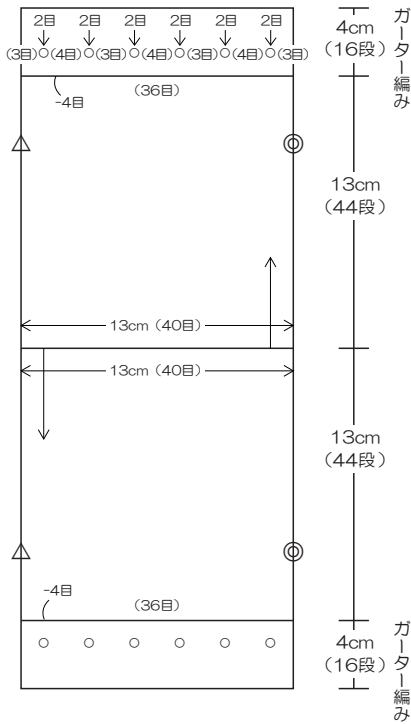

<ひもの編み方> かぎ針6/0号

ひも/スレッドコード編み 2本 B色



【スレッドコードの編み方】

- 1 必要な長さの3倍の糸端を残し、かぎ針の手前から向こう側にAをかけます。
- 2 かぎ針にBをかけ、矢印の方向に引き抜きます。
- 3 1,2を繰り返します。

ひもの先/玉編み 2ヶ A色

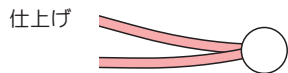
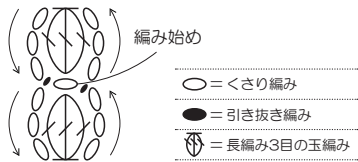

玉を半分折り、ひもの先(2本まとめて)に玉を付け、玉のまわりをとじます。ひもは先に巾着に通してから玉を付けます。

<本体の編み方記号図>

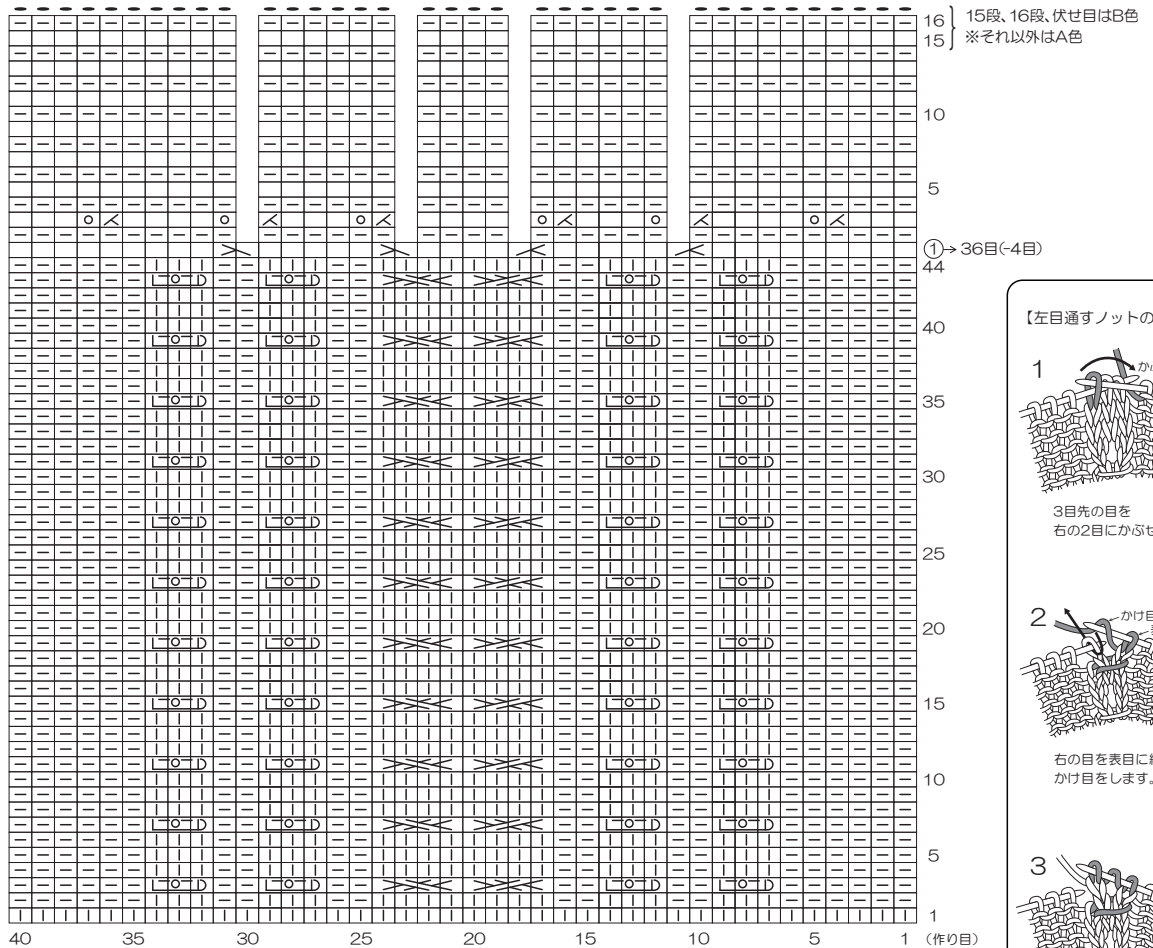

- = 表目
- = かけ目
- ⊗ = 右2目交差
- ⊗ = 右2目1度
- = 伏せ目
- ⊖ = 裏目
- ⊖ = 左目通すノット
- ⊗ = 左2目交差
- ⊗ = 左2目1度

【左目通すノットの編み方】

- 1 かぶせる
3目先の目を右の2目にかぶせます。
- 2 かけ目
右の目を表目に編みかけ目をします。
- 3 もう一つの目を表目に編みます