

# 持ち手つき体操着袋 (底切替あり)

できあがりサイズ…  
タテ33cm×ヨコ28cm



柄に方向が  
無い布を使う場合

## ●製図

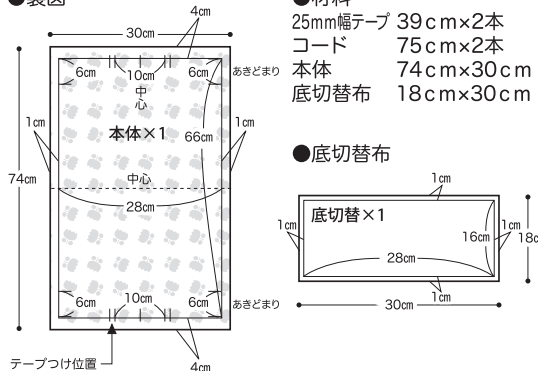

## ●材料

25mm幅テープ 39cm×2本  
コード 75cm×2本  
本体 74cm×30cm  
底切替布 18cm×30cm

## ●底切替布

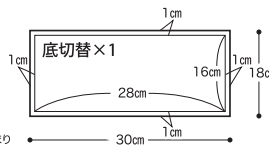

柄に方向が  
ある布を使う場合

## ●製図

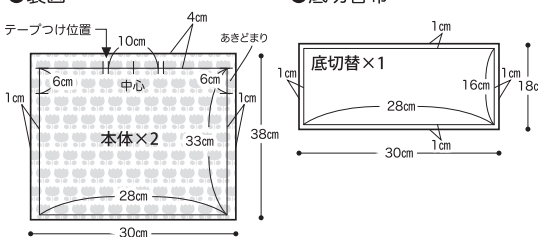

## ●底切替布

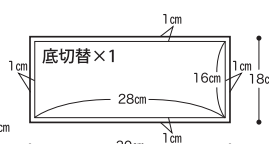

## ●材料

25mm幅テープ 39cm×2本  
コード 75cm×2本  
本体 38cm×60cm  
底切替布 18cm×30cm

## ●準備

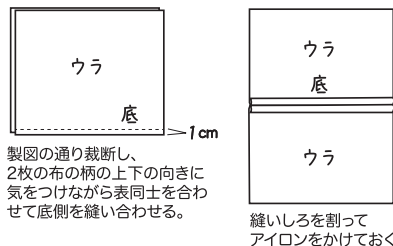

## ●準備

布端にジグザグミシンまたはロックミシンをかけておく。

## ●作り方

①本体布の表側に図のように、持ち手用テープと底切替布を縫いつける。  
②中表に半分に折り、両脇をあきどまりまで縫う。

## 持ち手

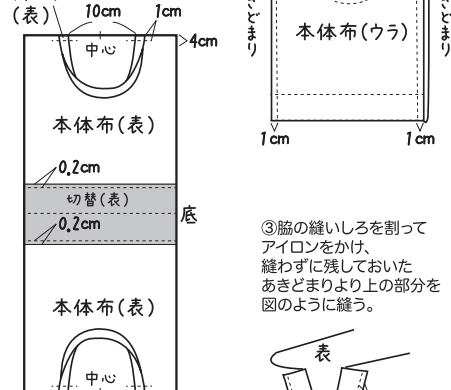

③脇の縫いしろを割ってアイロンをかけ、縫わずに残しておいたあきどまりより上の部分を図のように縫う。

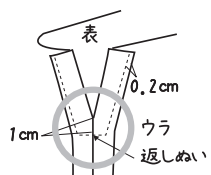

④袋口を三つ折りにし、織り込んだ部分から0.2cmのところを図のように縫う。袋口の持ち手を押さえるようにして、4ヶ所ステッチをかける。

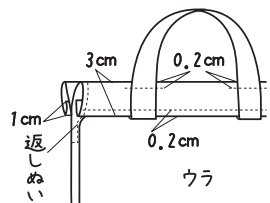

⑤ひもを通し、ループエンドをつける。

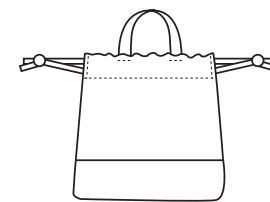

# 裏つき巾着

できあがりサイズ…  
タテ33cm×ヨコ28cm

## ●製図

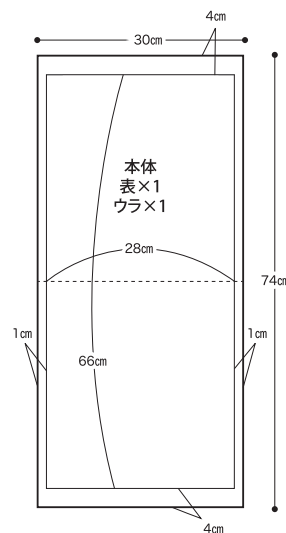

## ●材料

表布 74cm×30cm  
ウラボ 74cm×30cm  
コード 75cm×2本  
ループエンド 2個  
チロリリボン 25mm幅 60cm

## ●作り方

①表布にリボンを縫いつける。  
②表布・裏布を中表に合わせ、上下を縫う。

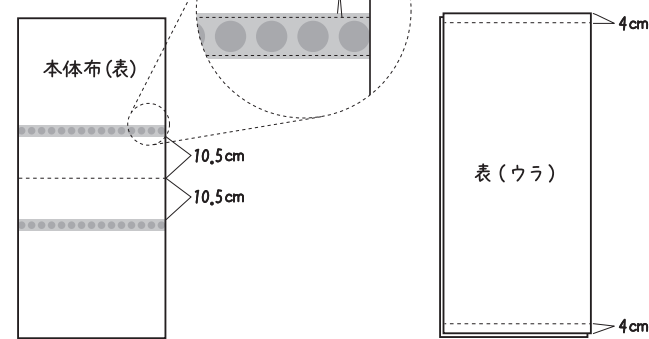

③図のようにたたみ、脇を縫う。この時、返し口10cmとひも通し口2cmをあけておく。

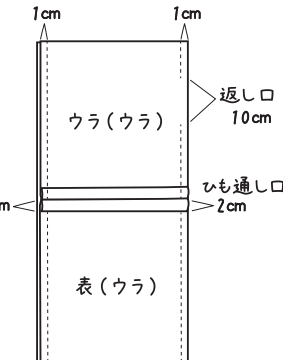

④返し口から表に返し、返し口をまつる。

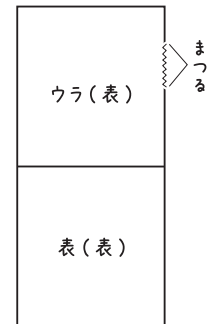

⑥表袋の中にウラボを入れ、表袋からウラボを0.2cmくらい内側に入れる。

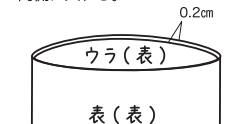

⑦袋口から2cmのところからステッチをかける。ひもを両側から通してループエンドをつける。

